

# LAVADORAS EXTRACTORAS DE BARRERA HIGIÉNICA DE ALTA VELOCIDAD DE CENTRIFUGADO

**MXB**  
LÍNEA

**MXB 360    MXB 500    MXB 700**

36KG    50KG    70KG  
80LB    110LB    155LB



## CARACTERÍSTICAS

- Sin anclaje, alta velocidad de giro
- Gran válvula de desagüe 2x Ø 76 mm
- Fácil acceso a todas las piezas
- Motor con control de frecuencia
- Apertura extra amplia de la puerta para una fácil carga y descarga.
- XControl Plus
  - Programación libre
  - Multilingüe
- Paredes de las cámaras perforadas PowerWash®: mejores resultados de lavado y menor consumo de agua
- Programas de lavado Eco: reducen notablemente el consumo de agua y de energía
- Dispensador de jabón patentado con cinco compartimentos desmontables
- Tambor Cascade patentado
- Conector RS485 y USB
- Diseño orientado a la ergonomía
- Cierre dorado: mecanismo patentado de bloqueo interior de puerta

## OPCIONES

- Cubierta de acero inoxidable
- Bombas de jabón líquido
- Sistema de pesaje de ropa blanca Opti-load® y sistema de optimización de consumo de agua
- Software de trazabilidad Trace-Tech® y sistema de red
- Aislamiento para reducción de ruido y energía
- Versión sin dispensador de jabón
- Válvula de desagüe para reciclaje de agua
- Grifo de muestras de agua
- Pantalla secundaria (ubicada en el lado limpio)
- Desagüe lateral
- Visualización adicional (luz naranja + sirena)
- Visualización adicional (semáforo + sirena)



TIPO		MXB360	MXB500	MXB700
<b>CAPACIDAD</b>				
Volumen del tambor	l	360	500	700
Capacidad	kg	36	50	70
Diámetro del tambor			775	
Fondo del tambor	mm	764	1060	1484
Tipo de tambor			Cascade	
Número de tambores		1	1	2
Número de puertas de carga		1	1	2
Número de puertas de descarga		1	1	2
<b>MOTOR</b>				
Potencia	kW	4		7,5
<b>VELOCIDAD DEL TAMBOR</b>				
Velocidad de lavado	rpm		41	
Velocidad de extracción	rpm		900	
<b>Factor G</b>				
			350	
<b>PROGRAMADOR</b>				
XControl Plus			standard	
<b>CUBIERTA</b>				
Ángulo de apertura de la puerta			155	
<b>CALEFACCIÓN</b>				
100 % agua caliente	kW		90	
100 % eléctrica	kW	36	48	60
Alta presión de vapor	bar		3-8	
<b>CONEXIÓN</b>				
Eléctrica			3x 200-240V 50/60Hz 3x 380-415V 50/60Hz 3x 440-480V 50/60Hz	
Entrada de agua	in		3x 1"	
Entrada de vapor	in		3/4"	
Diámetro de desagüe	in		2x 3"	
<b>DIMENSIONES</b>				
AxAxP	mm	1700 x 1270 x 980	1700 x 1566 x 980	1700 x 2032 x 980
Peso neto	kg	960	1130	1310
<b>DATOS DE TRANSPORTE</b>				
Empaquetado AxAxP	mm	2005x1530x1255	2005x1830x1195	2005x2290x1195
Peso bruto	kg	1090	1280	1470

36 / 50 kg

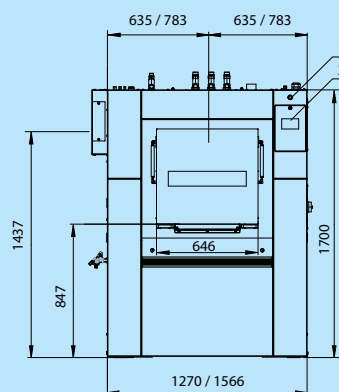

70 kg

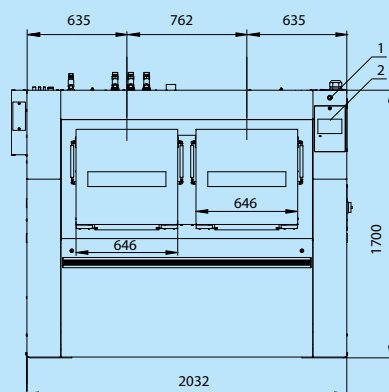

36, 50, 70 kg

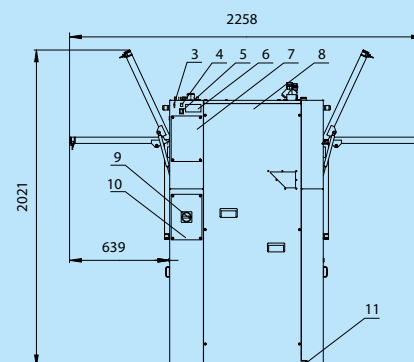

- 1 Parada de emergencia
- 2 Panel de control
- 3 Puerto USB
- 4 Conexión de programación a PC

- 5 Conmutador: vapor / calefacción eléctrica
- 6 Placa de características
- 7 Tapa de jabón líquido señales eléctricas

- 8 Tapa de componentes eléctricos con inversor de frecuencia
- 9 Tapa de conmutador principal
- 10 Conmutador principal
- 11 Terminal delimitador equipotencial

Primus se reserva el derecho a realizar cambios en las especificaciones de este folleto o en las máquinas en cualquier momento y sin previo aviso. Los detalles e imágenes que contiene tienen carácter informativo y no son vinculantes.

[www.primuslaundry.com](http://www.primuslaundry.com)

Primus by Alliance Laundry Systems

